



ABC intelektualne lastnine

Katja Cergol

Pisarna za prenos znanja UL

Kaj v **Pisarni za prenos znanja** počnemo?

Podpora raziskovalcem pri:

- zaščiti in trženju izumov
- ustanavljanju odcepljenih podjetij
- sodelovanju z industrijo
- izobraževanje in dvig zavesti

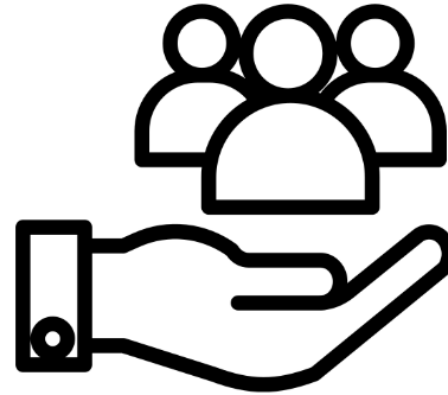

Pisarna je centralna služba na UL, ki nudi neposredno podpro zaposlenim na vseh članicah na področju prenos znanja

Inovacije → intelektualna lastnina

Intelektualna lastnina (IL)

označuje rezultate človekove ustvarjalnosti, ki so
lahko predmet varstva
pravic intelektualne lastnine

- **Izključnost** – zakonit „monopol“ nad uporabo predmeta, ki je zavarovan s pravico IL
- **Ozemeljska omejenost** varstva pravic (teritorialnost)
- **Časovna omejenost** varstva pravic
- **Premoženjska narava** pravic IL

En izdelek - več pravic intelektualne lastnine



Dobro zaščitite svojo intelektualno lastnino, da jo boste lahko delili s svetom (SL) - YouTube

Intelektualna lastnina

Industrijska lastnina

Patent

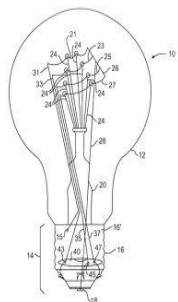

Model

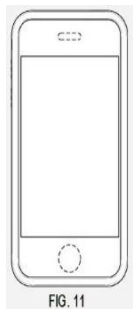

Znamka

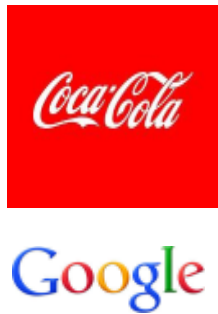

Avtorska pravica

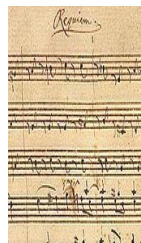

Sorodne pravice

MENART records



Poslovna skrivnost

ALGORITHMS



Znanje in izkušnje
(Know-how)

Patent

(19)  (11) EP 1 535 121 B1

(12) EUROPEAN PATENT SPECIFICATION

(45) Date of publication and mention of the grant of the patent: 25.08.2010 Bulletin 2010/34 (51) Int Cl.: G05B 19/02 (2006.01) G05B 19/09 (2006.01)

(21) Application number: 03728962.6 (86) International application number: PCT/US2003/011459

(22) Date of filing: 16.05.2003 (87) International publication number: WO 2003/105563 (04.12.2003 Gazette 2003/49)

(54) SYSTEM AND METHOD FOR AUTOMATICALLY SETTING UP A UNIVERSAL REMOTE CONTROL
SYSTEM UND VERFAHREN ZUM AUTOMATISCHEN EINRICHTEN EINER UNIVERSELLEN FERNBEDIENUNG
SYSTEME ET PROCÉDE PERMETTANT DE REGLER AUTOMATIQUÉMENT UNE TELECOMMANDE UNIVERSELLE

(84) Designated Contracting States: AT BE BG CH CY CZ DE DK EE ES FI FR GB GR HU IE IT LI LU MC NL PT RO SE SI SK TR • LILLENES, Robert, P. Cypress, California 90630-4841 (US) • ARLING, Paul, D. Irvine, CA 92620 (US)

(30) Priority: 20.05.2002 US 151635

(43) Date of publication of application: 01.06.2006 Bulletin 2006/22 (74) Representative: Stephen, Robert John Clewng LLP 90 High Holborn London WC1V 6XX (GB)

(73) Proprietor: UNIVERSAL ELECTRONICS, INC. Cypress, CA 90630-4841 (US)

(72) Inventors: • HAYES, Patrick, H. Mission Viejo, CA 92691 (US) • CONWAY, JR., James, N. Laguna Beach, CA 92651 (US)

(56) References cited: EP-A- 1 198 069 EP-A2- 0 780 990 WO-A-00/17738 WO-A-01/39150 WO-A-01/09527 US-A- 5 410 206 US-A- 5 646 608 US-A- 5 742 730 US-A- 6 104 334

EP 1 535 121 B1

Note: Within nine months of the publication of the mention of the grant of the European patent in the European Patent Bulletin, any person may give notice to the European Patent Office of opposition to that patent, in accordance with the implementing Regulations. Notice of opposition shall not be deemed to have been filed until the opposition fee has been paid. (Art. 99(1) European Patent Convention).

Printed by Jouve, 33021 Fribourg (CH)

Pravni naslov, ki daje imetniku:

- izključno pravico preprečiti drugim, da bi brez njegovega dovoljenja izdelovali, uporabljali ali ponujali v prodajo, prodajali ali uvažali izdelek, brez dovoljenja imetnika
- v državah, za katere je bil podeljen patent
- za določen čas (do 20 let).

V zameno za zaščito izuma, mora imetnik razkriti izum javnosti.



Patenti se podeljujejo v skoraj vseh državah sveta!

Kaj je lahko **predmet patentnega varstva**?

PATENT varuje **izum**, ki rešuje **tehnični problem**

IZUM mora biti:

- **nov** (nedostopen javnosti kjerkoli na svetu; zunaj „stanja tehnike“)
- **na inventivni ravni** („neočitna“ rešitev za strokovnjaka)
- **industrijsko uporabljiv**



Nepatentibilni izumi:

- odkritja
- znanstvene teorije, matematične metode in pravila
- načrti, metode in postopki za duhovno aktivnost,
- kirurški ali diagnostični postopki na živem človeškem telesu

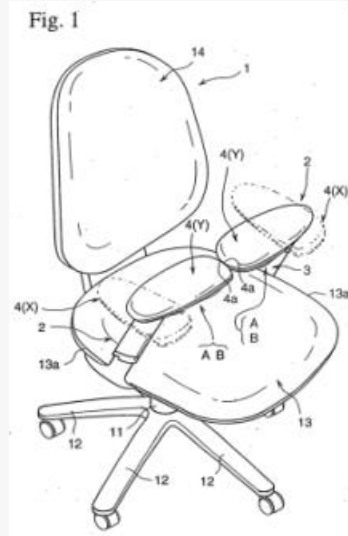

Prijava **pred** objavo!

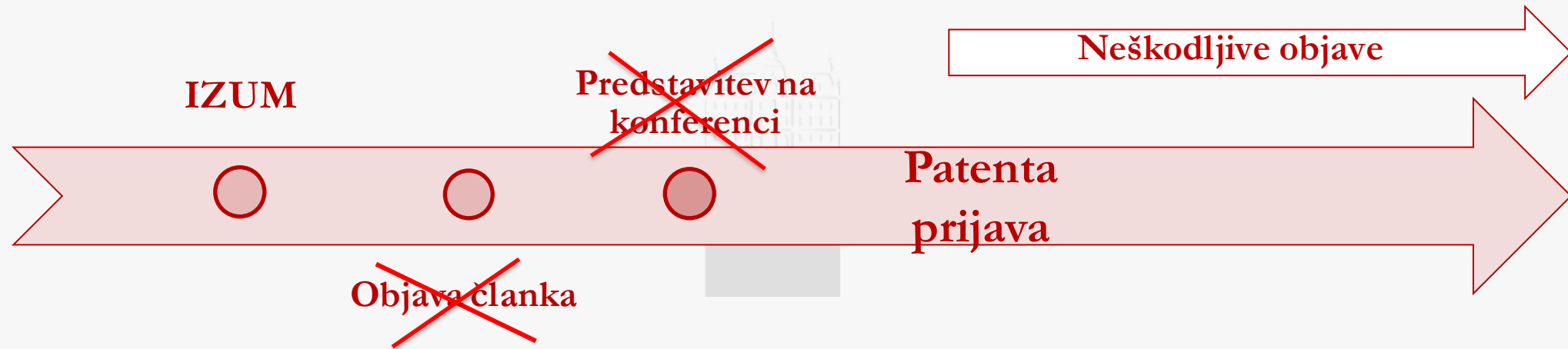

- **Novost** je eden ključnih pogojev za pridobitev patenta, zato počakajte s kakršnokoli objavo **do vložitve patentne prijave** (npr. zaključne naloge)
- Pogovori in pogajanja s potencialnimi poslovnimi partnerji, kolegi, ob srečanjih na konferencah ipd. – preden poveste preveč, sklenite dogovor/sporazum o nerazkrivanju podatkov (**NDA** – Non-disclosure agreement)

Zavarovanje izuma

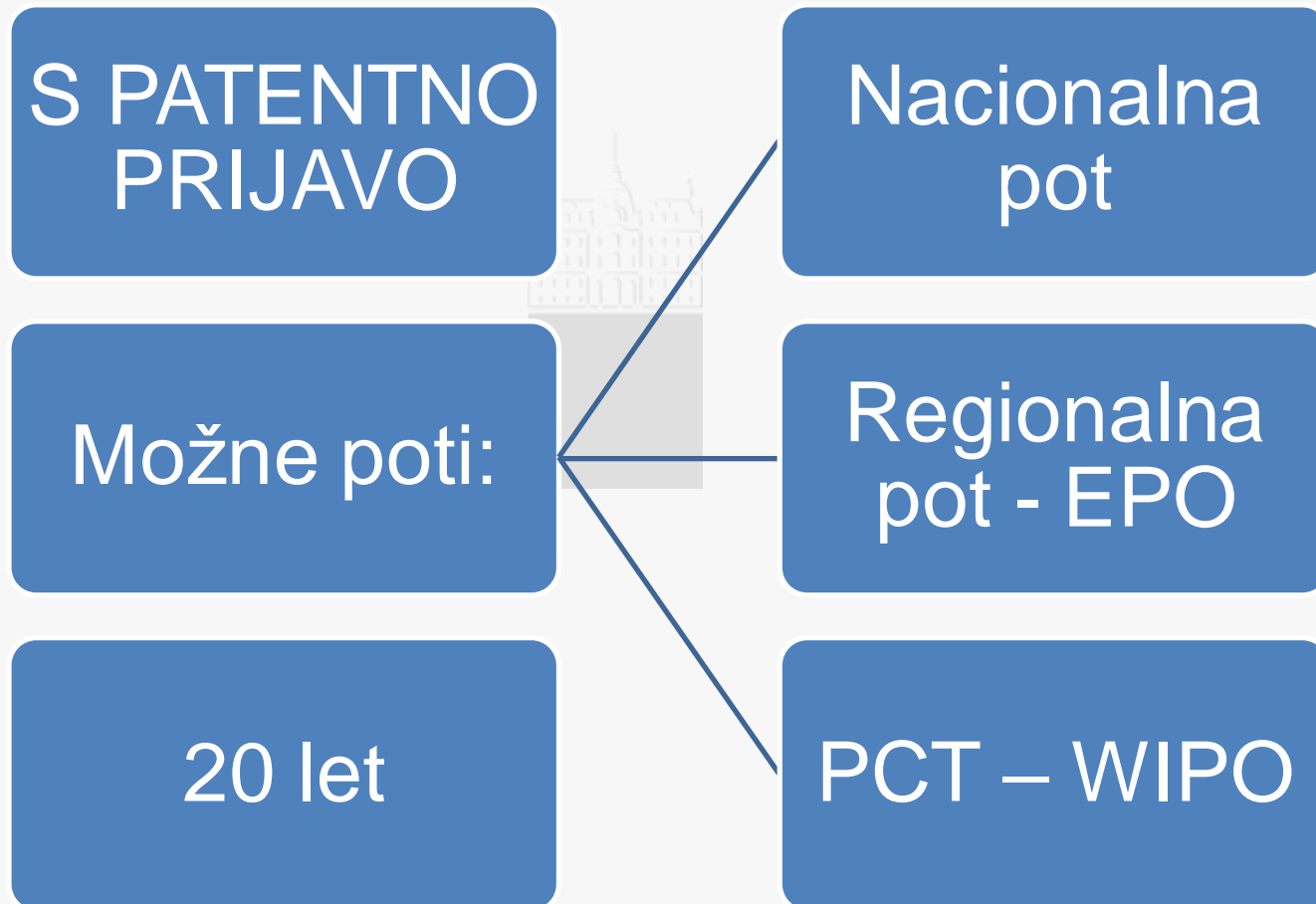

Znamka

- znak ali kombinacija znakov,
- ki omogočajo razlikovanje blaga ali storitev
- enega podjetja od blaga ali storitev drugega podjetja in
- jih je mogoče grafično prikazati

Ne sme biti:

opisovalna, zavajajoča,
nasprotovati javnemu redu ali morali

Novost



Vrste znamk



Besedna znamka

Besedno znamko sestavljajo besede, črke, številke ali kateri koli drugi znaki, ki jih je mogoče natipkati.

[Poglej primere](#)



Figurativna znamka

Figurativno znamko sestavljajo slike, grafike ali podobe.

[Poglej primere](#)



Figurativna znamka z besednimi elementi

V figurativni znamki, ki vsebuje črke, je združena uporaba slik, grafik ali podob ter besed ali črk.

[Poglej primere](#)



3D-znamka

Tridimenzionalno znamko predstavlja tridimenzionalna oblika, kot je dejanski izdelek ali njegova embalaža.

[Poglej primere](#)



Barvna znamka

Barvna znamka se uporablja samo za registracijo dejanske barve za razlikovanje izdelkov ali storitev.

[Poglej primere](#)



Zvočna znamka

Zvočno znamko je treba predstaviti grafično, na primer z notnim zapisom 🎵.

[Poglej primere](#)

BESEDE (word marks)

Adidas Starbucks Whirlpool Nestlé Volkswagen

Sony Harley Davidson Philips Just Do It Orange

Siemens Lays Red Bull Java Vodafone JVC

Gatorade Coca Cola Shell Ford Apple Levis

Rolex Microsoft PepsiCo RayBan Zippo Bic

MGM Petronor Herbalife EMI Sellotape Pfizer

LOGOTIPI (figurative ZNAMKE)



PREDMETI (3-D znamke)



Veljavnost znamke - registracija



Lego kocke

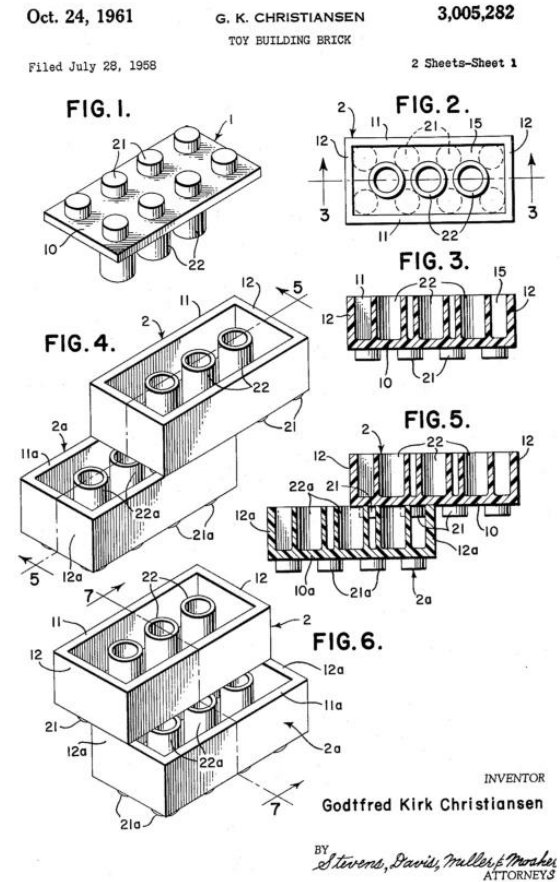

Model

- izključna pravica fizične ali pravne osebe, s katero se zavaruje **videz izdelka**
- Videz izdelka je:
 - določen z značilnostmi **linij, barv, oblike, teksture** oz. **materialov** izdelka samega ali ornamentov na njem;
 - **nov** in izkazuje **individualno naravo**



Vrste modelov

- Dvodimenzionalni (vzorci, črte, barve)
- Tridimenzionalni (oblika, površina)



Embalaža izdelkov
RCD 000785522-0001



Izdelek/skupina izdelkov
RCD 000465679-0016



Sestavljeni izdelki
RCD 000408166-0001



Deli izdelkov
RCD 229752-0001



Logotipi
RCD 000754098-0001



Računalniške ikone
RCD 000600184-0008



Pisave
RCD 000108584-0001



Risbe in umetnine
RCD 000569868-0001



Veljavnost modela

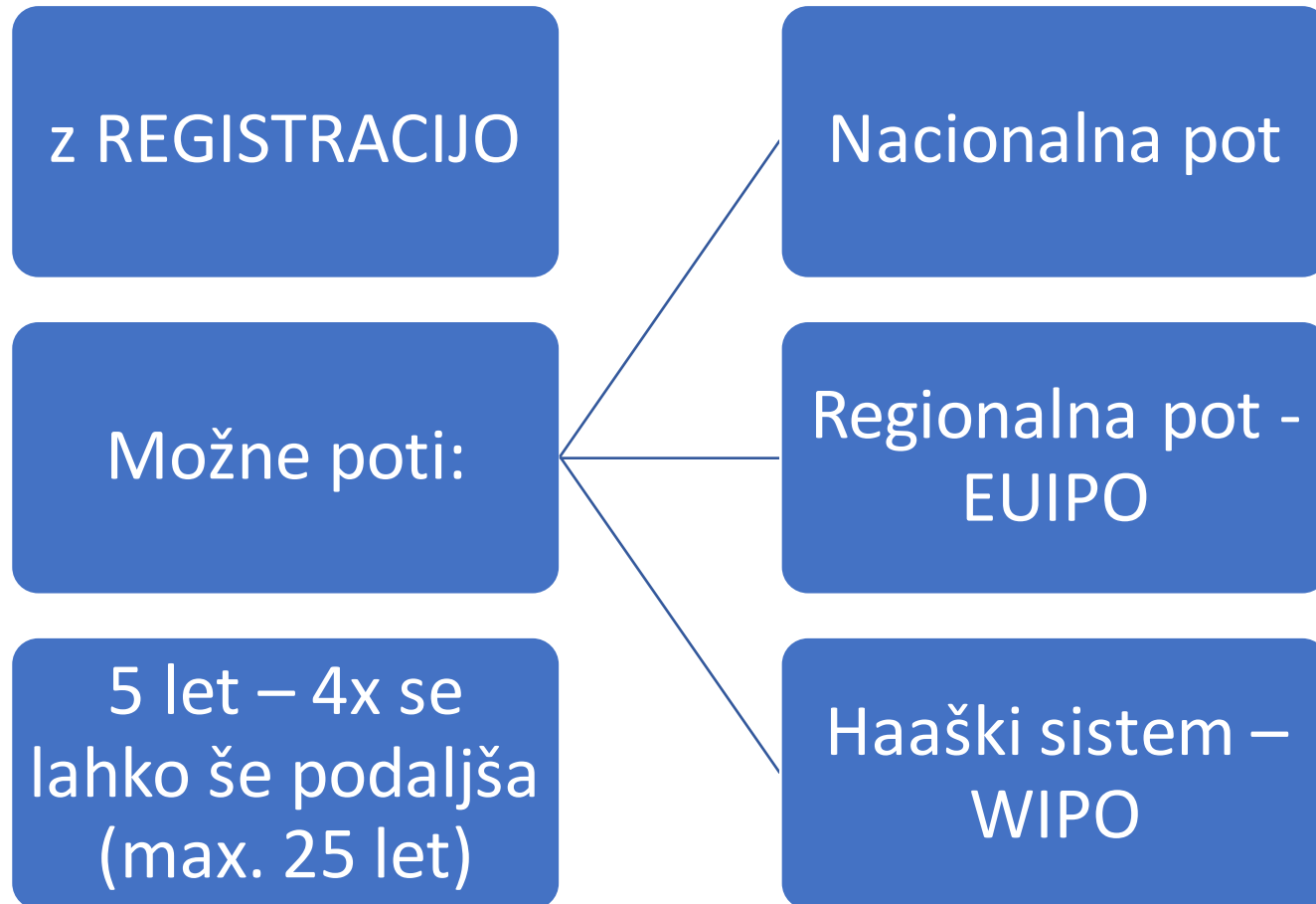

Samolepilni listki



In 1968, Spencer Silver, a scientist at 3M's headquarters in Maplewood, was working to create a strong adhesive.

Accidentally, he developed a new material that was light enough to easily remove and peel apart. Silver felt that he had invented something unique and useful but struggled to find what that use could be.

„A solution without a problem“

Avtorsko pravo

- Pravni sistem, ki ureja razmerje med interesi avtorjev in drugimi nosilci pravic ter družbo
- Avtorsko pravo štiti individualne (izvirne) stvaritve (rezultat človeškega ustvarjanja) s področja književnosti, znanosti in umetnosti, ki so na kakršen koli način izražene.

Niso varovana kot avtorsko delo:

- ideje, načela, odkritja
- uradna besedila z zakonodajnega, upravnega in sodnega področja
- ljudske književne in umetniške stvaritve



Avtorska dela

1. INDIVIDUALNOST
OZ. IZVIRNOST
2. INTELEKTUALNOST
3. STVARITEV
4. PODROČJE
USTVARJALNOSTI
5. IZRAŽENOST

- ✓ Govorjena dela
- ✓ Pisana dela
- ✓ Glasbena dela
- ✓ Gledališka, gledališko-glasbena in lutkovna dela
- ✓ Koreografska in pantomimska
- ✓ Fotografska dela
- ✓ Avdiovizualna dela
- ✓ Likovna dela
- ✓ Arhitekturna dela
- ✓ Dela uporabne umetnosti in industrijskega oblikovanja
- ✓ Kartografska dela
- ✓ Predstavitve znanstvene, izobraževalne in tehnične narave



A black silhouette of a person's head in profile, facing left. The interior of the head is filled with a dense, chaotic arrangement of musical notes, stems, and clefs of various sizes and orientations. Some notes are solid black, while others are faint and semi-transparent, creating a sense of depth and movement. The background is white, making the black silhouette and notes stand out.

Več vrst upravičenj:

- **osebna (moralna) – neprenosljive**; *npr.: prva objava, priznanje avtorstva, spoštovanje dela*
- **premoženjska (materialna) – prenosljive**, *npr.: reproduciranje, distribuiranje, javna probčitev (skupina pravic), predelava*
- druga upravičenja = prenosljive

Registracija in označevanje **avtorskih del**

✓ SLO:

- Registracija ni potrebna za to, da je delo varovano
- Register vodi AAS

✓ TUJINA:

- Preveri, da ni slučajno potrebno!

✓ Zavarovanje dokazov

✓ © Ime Priimek, leto izdaje (npr. © Katja Cergol, 2023)

✓ „vse pravice pridržane“



GEOGRAFSKA OZNAČBA

NOVE SORTE RASTLIN

TOPOGRAFIJE

POLPREVODNIŠKIH VEZIJ

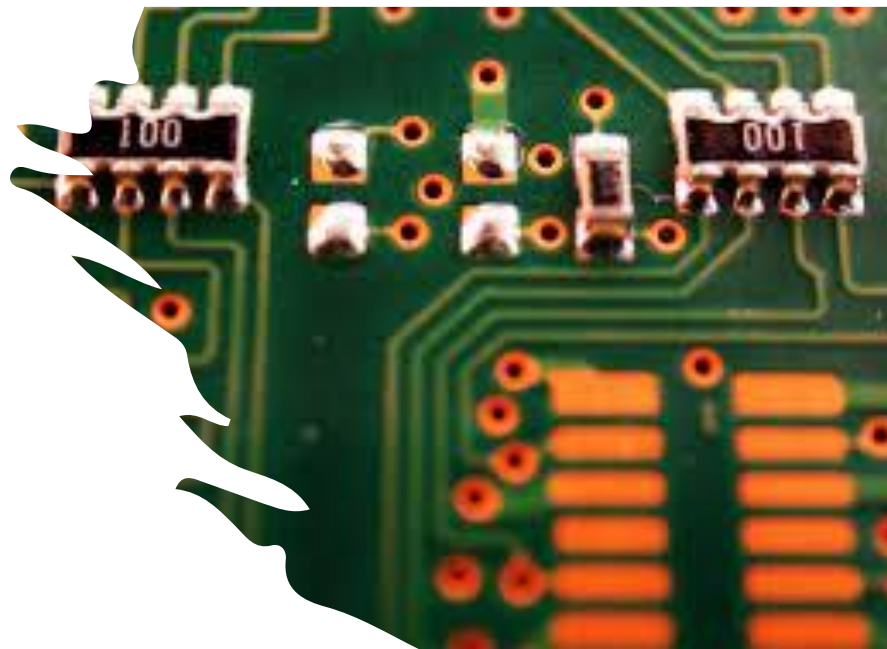

Poslovne skrivnosti

- Kakršna koli informacija, mehanizem, znanje in veščine, ki za podjetje/posameznika pomeni konkurenčno in zato dragoceno prednost v primerjavi s konkurenti na trgu, naj se varuje kot zaupna
- Lahko so tudi alternativa pravicam IL (*npr. naša storitev, ki jo opravljamo po metodi, ki smo jo sami razvili, ne izpolnjuje pogojev patentibilnosti, a kljub temu izkazuje oz. dosega pomembno tržno vrednost*)

Interno – navzven



1. Dogovor o varovanju zaupnosti (nerazkrivanju informacij – NDA) – zloraba zaupnih informacij v teh primerih pomeni kršitev pogodbe
2. Klavzula o varovanju zaupnosti v pogodbah o sodelovanju, licenčnih pogodbah

Sodelovanje s tretjimi



Sporazum o varovanju zaupnosti (NDA)

- stranki sta „razkrivajoča stranka“ in „prejemna stranka“
- lahko je enostransko ali dvostransko (vzajemno) razkrivanje informacij
- sklenitev PRED pričetkom pogajanj

Sporazum o prenosu materialov (MTA)

- ureja prenos materialov med raziskovalci/raziskovalnimi institucijami
- stranki: dobavitelj (provider) in prejemnik (recipient) materialov
- določitev okvirja dovoljene uporabe materialov zavarovanje poslovnih interesov dobavitelja

Konzorcijske pogodbe

- definiranje „Backgrounda“ in „Foregorunda“
- pod kakšnimi pogoji lahko kdo uporablja

Tipični načini trženja intelektualne lastnine

Pogodbeni prenos

Prodajna pogodba ali druga pogodba o prenosu

- imetništvo nad pravicami IL oz. znanjem/tehnologijo **se prenese** z ene na drugo osebo
- stranki sta odsvojitelj (prodajalec) in pridobitelj (kupec)

Licenčna pogodba

- **ni prenosa** imetništva
- podelitev **dovoljenja** za uporabo oz. gospodarsko izkoriščanje predmeta licence

Ustanovitev odcepljenega podjetja (spin out)

- prenos ali licenciranje (p)IL na spin out podjetje

Različne oblike intelektualne lastnine

Pravica	Predmet varstva	Način zaščite	Obd. varstva
Patent	Nov izum	Patentna prijava in preizkus	20 let
Znamka	Razlikovalni znak za označ. blaga ali storitev	Uporaba in/ali registracija	Neomejeno/ obnovitev 10 let
Avtorska pravica	književna, umetniška in znanstvena dela	avtomatično s stvaritvijo dela	70 let po smrti avtorja
Model ali vzorec	Zunanji videz izdelka	Registracija ali uporaba	5 let do 25 let

Oblike intelektualne lastnine

Pravica	Predmet varstva	Način zaščite	Obd. varstva
Geografska označba	Poimenovanje porekla blaga	Uporaba in registracija	neomejeno
Žlahtniteljska pravica	Nova sorta rastlin	Registracija	20 - 25 let
Registrirane topografije polprevodniške	Topografija polprevodniškega vezja	Registracija	15 let
Poslovna skrivnost	Skrito znanje in izkušnje	Varovanje zaupnosti, NDA	neomejeno / do razkritja

Praktična naloga:

Priložnost za sodelovanje s podjetjem

- Pokliče vas podjetje in želi z vami prijaviti projekt za pridobitev evropskih sredstev
- Na področju sodelovanja že imate razvito tehnologijo, ki še ni razkrita javnosti
- Študent sodeluje pri vaših raziskavah in bo del raziskave predstavil v magistrski nalogi (zagovor dela ima čez 5 dni)
- Podjetje ima tudi razvojni oddelek in ima lastni razvoj
- Podjetje je zainteresirano, da skupni rezultat projekta trži

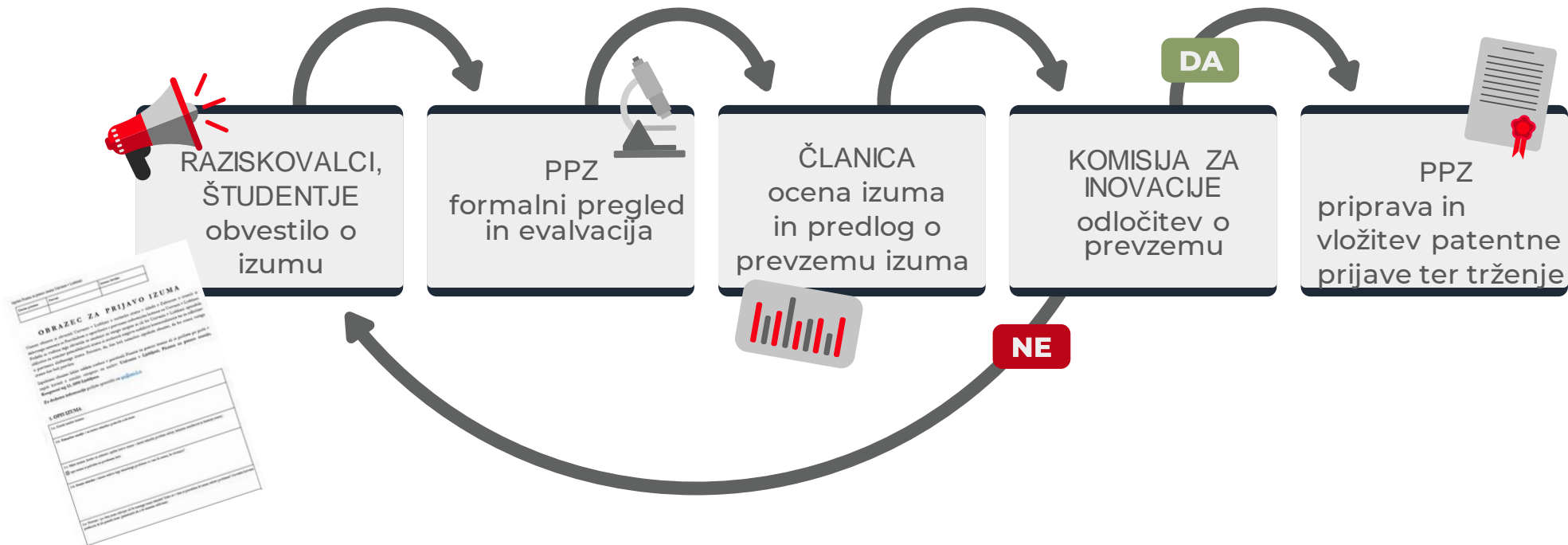

Postopek **prevzema službenega izuma**

Za več informacij in priložnosti...

Obiščite spletno stran: <https://ppz.uni-lj.si/>

Naročite se na e-novičnik: <https://ppz.uni-lj.si/novicnik/>

in You tube kanal: <https://www.youtube.com/@ulknowledgetransferoffice9628>





katja.cergol@uni-lj.si